

SFL Mercury, LED Leuchte mit Steckdose UK (1x), 6 W, 4000K, Kabel 0,9 m, schwarz Chrom



Parameter

Farbe	Schwarz
Marke	SFL
Socketyp	Französisch Type E
230 V Ausgänge	1
Menge im Karton	6
Hersteller Produktbezeichnung	SL4003CN
Katalog Seite	13.68

Produktbeschreibung

Steckdose kombiniert mit LED-Licht. Licht ist mit Schalter/Dimmer ausgestattet, Kabel 0,9 kann gekürzt werden. Erfordert TN-S-Verkabelung [3 Drähte, mit getrennter Erdung]. Die Installation muss von einer autorisierten Person vorgenommen werden.



Anleitung

IROSAN Installation instructions - Please keep safe Conserver les instructions de montage s'il vous plait Montageanleitung - Bitte aufbewahren Si prega di conservare le istruzioni di montaggio Por favor conserve las instrucciones para el montaje



MERCURY-1_manual_220207

To safely make an electrical connection (article 2 D.B.T.) : **Be sure to turn off the power of the housing.**

Pour effectuer un raccordement électrique en toute sécurité : **Veillez à couper l'alimentation générale de l'habitation.**

Alle Montagearbeiten im spannunglosen Zustand durchführen. **Es sind die jeweiligen gültigen VDE Richtlinien zu beachten.**

Per affettuare la connessione elettrica dell'apparecchio in modo sicuro, **assicurarsi di spegnere l'alimentazione principale.**

Para hacer una conexión eléctrica segura, **asegurese de apagar la alimentación principal.**

MERCURY-1

3680 W MAX

16 A - 230 V, 2 P+T



Réglementation DEEE (déchets des équipements électriques et électroniques)
 Un produit marqué du logo poubelle barrée doit être déposé dans un point de collecte.
 Il ne doit pas être jeté avec les ordures ménagères.
 Vous contribuez ainsi à préserver les ressources naturelles et à protéger la santé humaine.



FR
 Cet appareil se recycle
 À DÉPOSER EN MAGASIN À DÉPOSER EN DÉCHÈTERIE
 OU

Points de collecte sur www.quefairedesdechets.fr
 privilégiez la réparation ou le don de votre appareil !

REGLAGE DE LA LONGUEUR DU CÂBLE

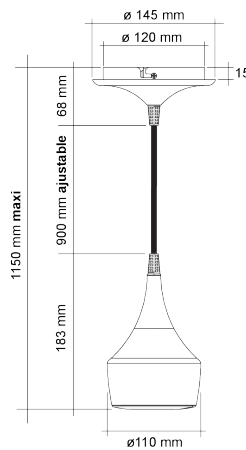

Exemple d'installation d'une prise au dessus d'un îlot

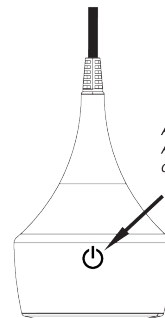
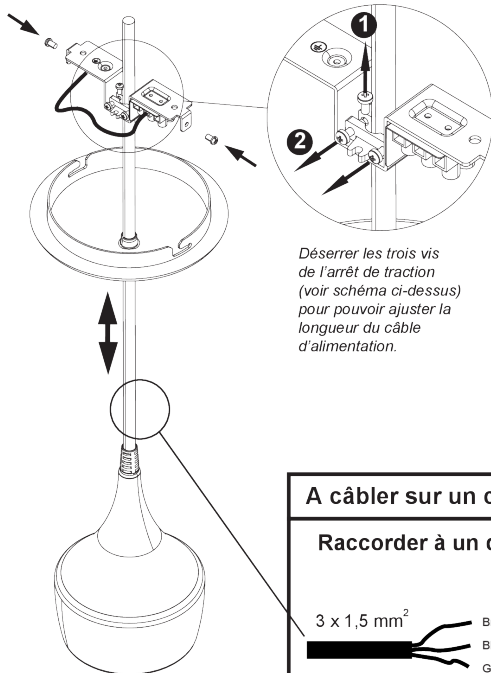
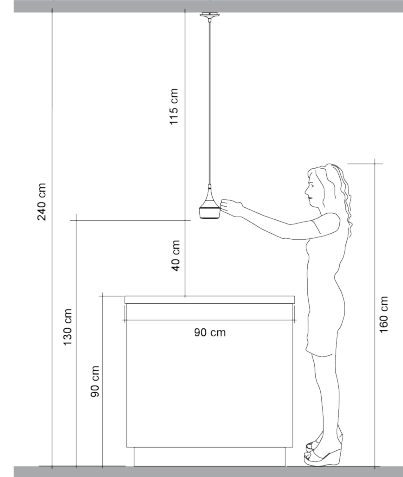

Fonctionnement de l'interrupteur tactile

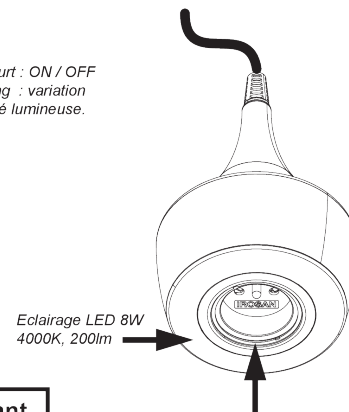

Prise 16A-230 V - AC, 2P+T, 3680W maxi

A câbler sur un circuit de prise de courant.

Raccorder à un disjoncteur 16A minimum

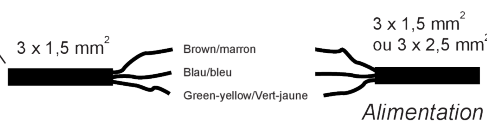

2D-Zeichnung

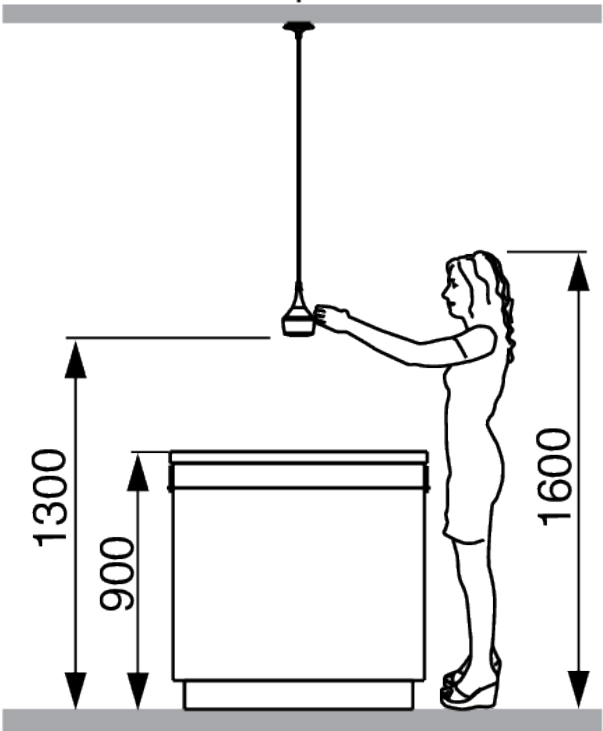
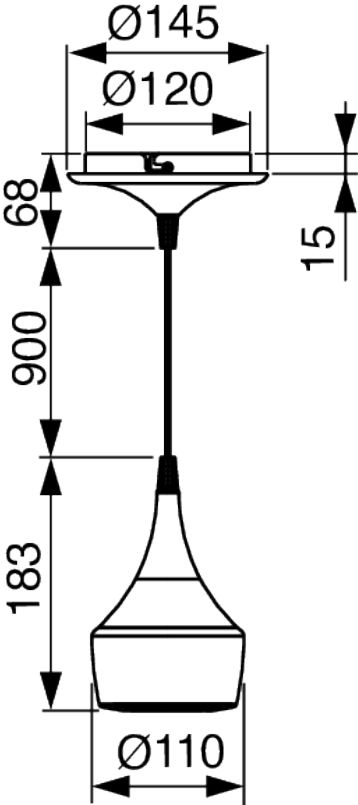

Konformitätserklärung

UE DECLARATION OF CONFORMITY



SFL (Société de Fabrication de Luminaires)
Technoparc EPSILON
65 rue Isaac Newton
83700 Saint Raphaël

declare that *SL4003CN* (ref : MERCURY-4) built-in 1 socket class I IP20 230V 50Hz 16A, 3600W max and 1 luminary LED 10W

comply with the provisions of the European Communities Council Directives including the latest amendments and last harmonized standards:

1) **Electrical safety :**

Directive 2014/35/UE of February 26th 2014
EN 60598-1 : 2021 + A11 : 2022
EN 60598-2-1 : 1989
EN 62471 : 2008
EN 62493 : 2015
EN 62031 : 2008 + A1 : 2013 + A2 : 2015
IEC 60884-1 : 2002 + A1 : 2006 + A2 : 2013
BS 1363-2 : 2016 + A1 : 2018

2) **RoHS :**

Directive 2017/2102/UE of november 21th 2017
EN 62321 : 2009
EN 50581 : 2013

3) **Electrical and Electronic Equipement wastes :**

Directive 2014/30/UE of February 26th 2014
EN 55015 : 2019 + A11 : 2020
EN 61547 : 2009
EN 61000-3-2 : 2019
EN 61000-3-3 : 2013 + A1 : 2019

4) **Eco conception :**

Directive 2009/125/UE of october 21th 2009

5) **Environmental display:**

Directive 2010/30/UE of Jun 18th 2010
Regulation 1369/2017UE of July 4th 2017

Made at Saint Raphaël on: 2023.04.19

Stéphane VERON
CEO

P.O.

DE031 - 13/12/2012 - R : 3

WEEE Policy Document



WEEE Registration

Hranipex Ltd complies with WEEE (Waste electricals and electronic equipment) regulations 2006.

We are registered directly under this scheme (Registration number: WEE/AX4945YF).

All Items subject to these regulations are appropriately marked.

We are constantly reviewing our WEEE obligations to ensure we comply with regulations.

Hranipex Ltd
Unit 2, Radial Park
Solihull Parkway
Birmingham Business Park
Birmingham, B37 7YN
United Kingdom

T +44 121 767 91 80
E uk-hranipex@hranipex.com
W www.hranipex.co.uk
CN: 07754143, VAT: 120037966
EORI: GB120037966000/

Citi Bank, Sort code: 18-50-08
Swift/BIC: CITIGB2L
GBP Acc. no.: 17882769
IBAN: GB58CIT118500817882769

Citi Bank, Bank code: 2600
Swift/BIC: CITICZPX
EUR Acc. no.: 2530440301
IBAN: CZ562600000002530440301